

HASZNÁLATI UTASÍTÁS

ODES1000ATV, ODES800ATV, ODES650ATV



Kedves Vásárlónk,

Köszönjük, hogy nálunk vásárolt!

Ezt a járművet Önre, az ügyfelekre gondolva tervezték, így nagyszerű teljesítménystabilitást és funkcionalitást biztosíthatunk.

Ez a Kezelési kézikönyv azért készült, hogy ismertesse az ATV megfelelő használatát, ezenkívül fontos és szükséges információkat is tartalmaz az ATV általános gondozásáról és karbantartásáról.

Olvassa el a következő oldalakat a biztonsági figyelmeztetésekről és az óvintézkedéseket a saját és a környezetében lévők biztonsága érdekében. A gyermekek és a felnőttek különböző képzettségi szintekkel, fizikai képességekkel és ítélőképességgel rendelkeznek, tehát 16 éven aluliak NEM vezethetik ezt a járművet. Ennek az ATV-nek a gyártása fenntartja a jogot a termék változtatására és fejlesztésére, amelyek befolyásolhatják az illusztrációkat vagy az elrendezést. Ha bármilyen további kérdése van az ATV üzemeltetésével vagy karbantartásával kapcsolatban kérjük keressen minket az elérhetőségeinken.

A kézikönyv egy általános verzió, a kézikönyvben szereplő képek kis eltérést mutathatnak a valós részhez képest, ezért kérjük, hogy ellenőrizze az alkatrészt megfelelően.

HASZNÁLAT ELŐTT FIGYELMESEN OLVASSA EL EZT AZ ÚTMUTATÓT!

FIGYELMEZTETÉS

- 16 éven aluliak NEM kezelhetik ezt az ATV-t.
- Ha ezt az ATV-t 16 éven aluliak üzemeltetik, akkor megnőhet a súlyos sérülés vagy halál kockázata!
- Az ATV túlterhelése hátrányosan befolyásolhatja a jármű működését.
- Az ATV-n max két személy lehet egyszerre.
- NE üzemeltesse ezt a járművet alkohol vagy kábítószer fogyasztása közben/után.
- Tankolásakor le kell állítani a motort, hogy elkerülje a tűzveszélyt.
- Ne dohányozzon, ne nyisson lángot vagy szikrát az üzemanyagtöltő helyen vagy annak közelében.
- Ha benzin kerül a bőrére vagy a ruhájára, azonnal mossa le szappannal és vízzel, és cseréljen ruhát.
- Mindig nyílt területen használja az ATV-t!
- Mindig olyan sebességgel haladjon, amely megfelel a terepláthatóságnak és a működési feltételeknek, valamint az Ön tapasztalatának.
- Mindig viseljen jóváhagyott, megfelelően illeszkedő sisakot, emellett még: - Szemvédőt (szemüveg vagy arcvédő) - Kesztyű és csizma - Hosszú ujjú ing vagy kabát - Hosszú nadrág.
- Mindig ellenőrizze járművét minden használat előtt, hogy megbizonyosodjon arról, hogy a jármű biztonságos működési állapotban van.
- Lassan haladjon, és legyen különösen óvatos, ha ismeretlen terepen motorozik. Mindig legyen figyelmes a változó terepviszonyokra.
- Mosás esetén ne használjon magas nyomású mosót, mert mechanikus károkat okozhat!

FIGYELMEZTETÉS ATV szállítására

1. Speciális ATV utánfutó ajánlott ATV hosszú távú szállításához;
2. Konténeres teherautó ajánlott ATV hosszú távú szállításához;

FIGYELMEZTETÉS

A jármű használata előtt mindig el kell végezni az alábbi ellenőrzéseket:

Ellenőrizze a motorolaj szintjét.

Ellenőrizze a hűtőfolyadék szintjét.

Ellenőrizze, hogy nincs-e szivárgás a jármű alatt.

Ellenőrizze a gázkart.

Húzza be a rögzítőféket, és ellenőrizze, hogy megfelelően működik-e.

Ellenőrizze a gumiabroncsok nyomását és állapotát. - Elöl: 45 kPa (7 PSI) - Hátsó: 45 kPa (7 PSI)

Ellenőrizze, hogy a kerekek nem sérültek-e meg, és nincs-e szokatlan holtjáték, és ellenőrizze, hogy az anyák meg vannak-e húzva.

Ellenőrizze, hogy a vezetőülés a helyén van-e és megfelelően van-e reteszelve.

Ellenőrizze a jelzőlámpák működését.

Ellenőrizze a fényszórók és a hátsó lámpa működését és tisztaságát.

Ellenőrizze a távolsági és tompított fényszóró működését.

Ellenőrizze a féklámpa működését.

Ellenőrizze az üzemanyagszintet.

Ellenőrizze, hogy a kormányzás szabadon működik-e.

Ellenőrizze a váltókar működését (P, R, N, HandL).

Lassan hajtson előre néhány métert, és külön-külön fékezzen a teszteléshez. A fékeknek teljesen b
jól kell működniük.

Ellenőrizze, hogy a motor vészleállító kapcsolója működik-e megfelelően.

Ellenőrizze, hogy a gyújtáskapcsoló megfelelően működik-e a motor újraindításával és leállításával.

ATV RÉSZEI

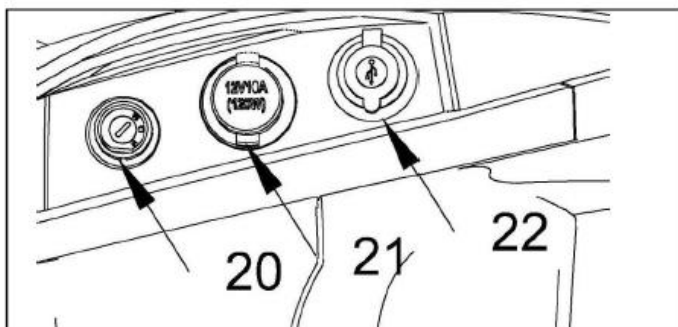
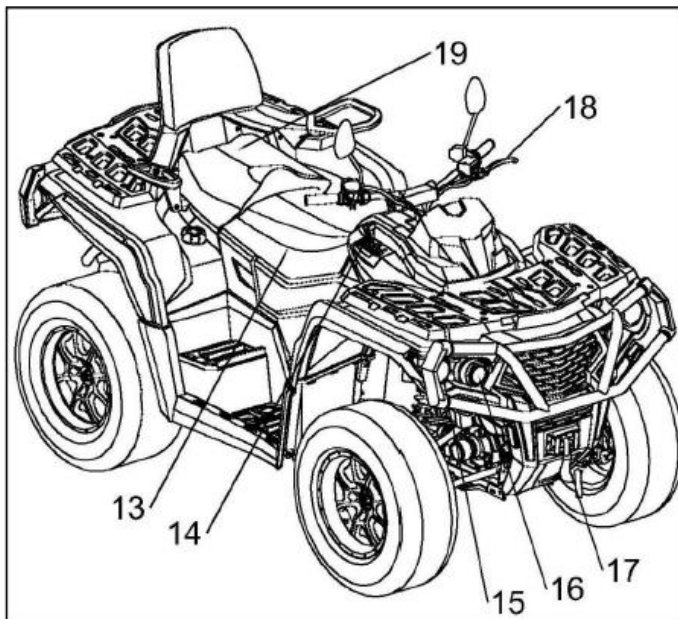
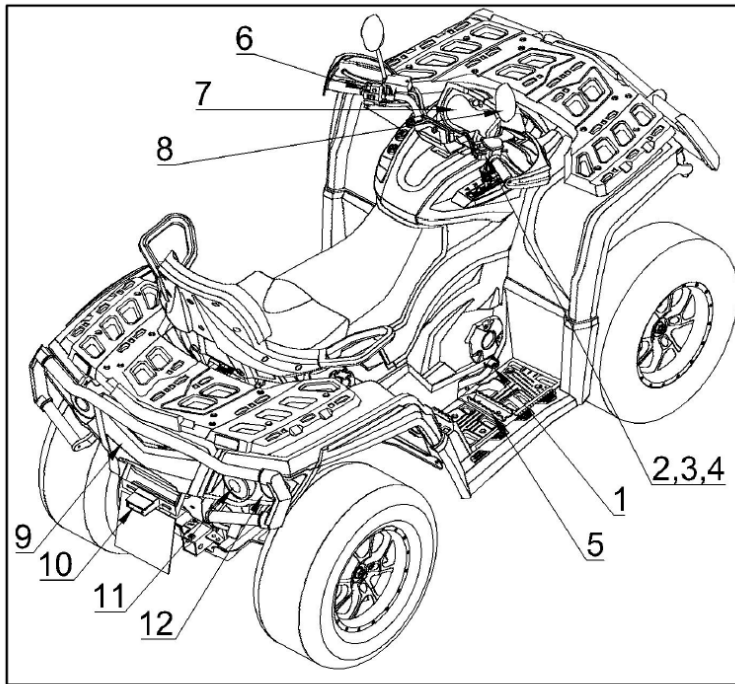

(1) Fékpedál

A fékpedál a jármű jobb oldalán található. Ha lenyomja a fékpedált, a jármű fokozatosan lelassul. Elengedés után pedig visszatér normál állapotba.

(2) WD/4WD választó

A 2WD/4WD választógomb a kormány jobb oldalán található. Ez lehetővé teszi a választást 2WD és 4WD közt, ha a jármű megállt.

(3) Mechanikus rögzítőfék

A rögzítőfék a kar jobb oldalán található. Az ATV leállításakor tolja a kis kart jobbra (kb. 170°), így megakadályozhatja a jármű elgurulását. A jármű indításakor közben fordítsa a kart balra.

(4) Fojtószelep kar

A kormány jobb oldalán található.

(5) Láb peg

A láb pegék a bal és a jobb oldalon is megtalálhatóak a motor mellett.

(6) Kapcsolók

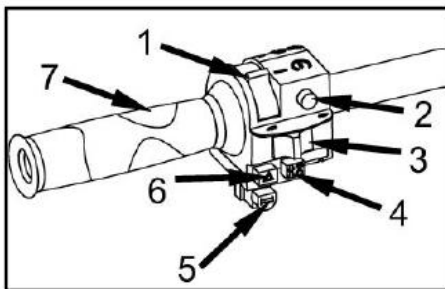

A kapcsolók a kormány bal oldalán találhatók.

1.Fényszóró kapcsoló 2. Start gomb 3. Index kapcsoló 4.Vészleállítás kapcsoló 5. Kürt gomb 6.Vészjelző lámpa gomb

(7) Többfunkciós mérőműszer

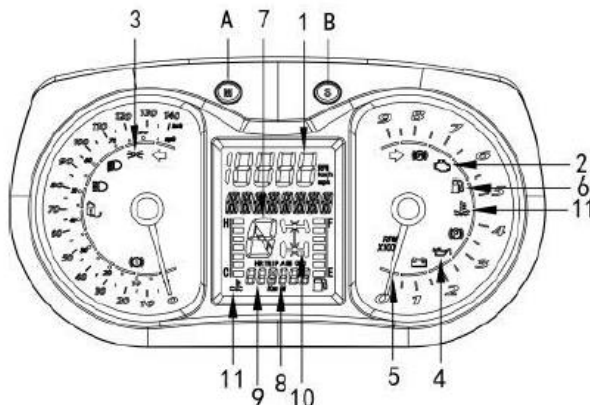

1. Sebességmérő kijelzője 2. Motor jelző 3. Fényszóró visszajelző 4. Olajnyomás-jelző 5. Motorfordulatszám-jelző 6. Üzemanyagjelző 7. Semleges helyzetjelző 8. Km jelző 9. Időjelző 10. 2WD/4WD visszajelző 11. Motor hőmérséklet jelző A. MODE gomb B. SET/RESET gomb

(8) Visszapillantó tükör

Figyelje az autó mögötti forgalmat a visszapillantó tükrön keresztül.

(9) Hátsó tárolórekesz

Hely a személyes dolgok szállításához.

(10) Rendszámtábla lámpa

Lámpa a rendszámtábla megvilágításához.

(11) Hátsó féklámpák

A hátsó féklámpák vörösen világítanak fékezés esetén.

(12) Irányjelző

Az irányjelző fontos jelző lámpa, amely bekapcsol, amikor egy motor a jármű elfordulását jelzi valamelyik irányba.

(13) Első ülés

Első ülés eltávolítása: Nyomja előre a reteszt, miközben óvatosan emelje az ülés hátulját.

Első ülés beszerelése: Helyezze be a keretbe az ülést, majd nyomja le a reteszeléshez.

(14) Váltókar

A váltókar a jobb oldalon található a jármű kormányoszlop közelében.

1.Parkolás 2.Hátramenet 3.Üres 4. Magas fokozat 5. Alacsony fokozat

(15)Fényszóró (tompított fény)

A tompított fény közeli világításra szolgál.

(16) Fényszóró (távfény)

A távolsági fény javíthatja a látási viszonyokat.

(17) Csörlő

A csörlő gombbal működtethető.

(18) Fékkar

Amikor az bal oldali fékkart meghúzza, akkor az első és a hátsó fékek is működnek. A fékkar elengedésekor automatikusan vissza kell térnie ahhoz eredeti pozícióba. A fékhatás arányos a karra kifejtett erővel.

(19) Hátsó ülés

Hátsó ülés eltávolítása: Fogja meg a rajta található két fogantyút az ülés mindkét oldalán, majd húzza felfelé az eltávolításhoz.

Hátsó ülés beszerelése: Helyezze be az ülés helyére, majd határozottan nyomja le.

(20) Gyújtáskapcsoló

A gyújtáskapcsoló a kormány jobb oldala alatt található. 1. KI: Minden elektromos áramkör ki van kapcsolva. A kulcsot el lehet távolítani ebben a pozícióban.

2.ACC: Minden elektromos áramkör (kivéve a lámpák) tápellátással rendelkezik.

3. BE: Elektronikus üzemanyag-ellátó rendszer, 2WD/4WD, A műszerfal világít és bekapcsol. ON állásban minden lámpa felkapcsol, akár jár a motor, akár nem. Ne feledje, hogy a motor nélkül világítás lemeríti az akkumulátort. Ha a motor leállt, mindig kapcsolja KI állásba.

(21) AUX JACK

Hordozható lejátszók esetén használható. Csak akkor használja, ha a motor el van indítva.

ÜZEMANYAG

Mindig friss benzint használjon! Tankolásnál mindig állítsa le a motort!

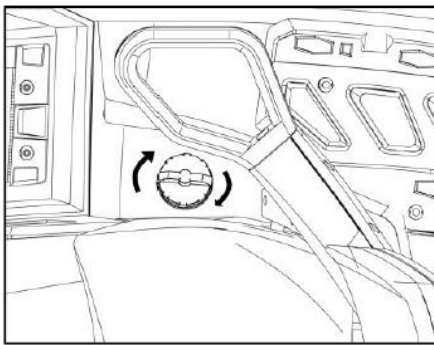

GUMIABRONCSOK

Ajánlott nyomás (első hátsó): 45 kPa (1,0 kgf/cm², 7psi)

Amikor a gumi profilmélysége 6 mm-re csökken (0,24 hüvelyk) a kopás miatt, cserélje le a gumiabroncsot.

BEJÁRATÁSI IDŐSZAK

A bejáratási időszak 10 óra használat vagy 300 megtett km után jön el.

Ebben az időszakban:

- Kerülje a teljes gázzal történő indulást
- A maximális fojtószelep nem lépheti túl 3/4
- Kerülje a tartós gyorsulásokat
- Kerülje a hosszú utazásokat
- Kerülje el a motor túlmelegedését

- Kerülje a rakomány húzását

A bejáratási időszakban a fékek nem működhetnek megfelelően, így extra figyelem szükséges.

A JÁRMŰ INDÍTÁSA

Helyezze be a kulcsot a gyújtáskapcsolóba és fordítsa el. Nyomja meg és tartsa lenyomva a fékkart vagy a fékpedált, miközben megnyomja a motorindító gombot, majd tartsa, amíg a motor be nem indul.

SEBESSÉGVÁLTÁS

Húzza be a féket, majd rakja a váltót a megfelelő sebességbe, majd oldja ki a féket.

A MOTOR LEÁLLÍTÁSA

- Kerülje a lejtőn történő parkolást, mivel a jármű elgurulhat.
- Mindig tegyük P-be a járművet amikor megállt vagy leparkolt, hogy megakadályozzuk az elgurulást.
- Kerülje a meleg helyen történő parkolást, hiszen az alkatrészek tüzet okozhatnak.

Engedje el a gázkart és teljesen álljon meg a jármű. Állítsa a váltókart P állásba. Húzza be a rögzítőféket. Nyomja meg a motor vészleállítóját kapcsolja OFF állásba.

Fordítsa a kulcsot a gyújtáskapcsolóban OFF állásba.

MOTOR TÚLMELEGEDÉS

Ha a motor túlmelegszik, hagyja lehűlni a motort, majd próbálkozzon a következőkkel:

1. Ellenőrizze és tisztítsa meg a hűtőbordákat.
2. Ellenőrizze a hűtőfolyadék szintjét, és töltsse fel, ha lehetséges
3. Keressen fel egy ATV-t kereskedőt a lehető leghamarabb. Figyelem! A motor nagyon forró lehet!

MOTOR HŰTŐFOLYADÉK

Soha ne töltsön hűtőfolyadékot a hűtőrendszerbe amikor a motor forró.

KARBANTARTÁS

A karbantartást mindig kikapcsolt motor mellett kell végezni.

(1) Légszűrők

Mint minden ATV-nél, a légszűrők karbantartása nagyon fontos az élettartam és a motor teljesítménye miatt.

Olajat kell hozzáadni a habszűrő elemhez a következő poros körülmények esetén:

- Száraz homokon quadozás
- Száraz szennyeződéssel borított felületeken quadozás
- Száraz kavicsos úton vagy hasonló utakon való quadozás

Légszűrők eltávolítása:

Távolítsa el az ülést.

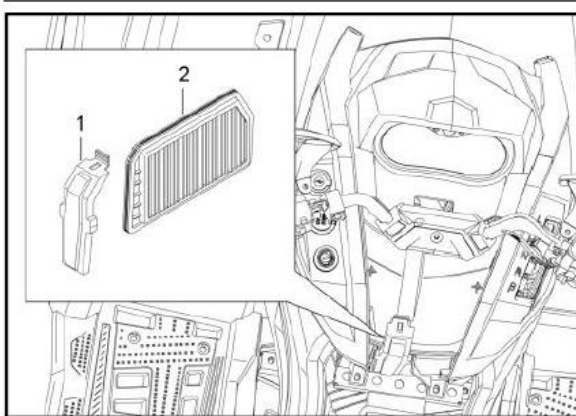
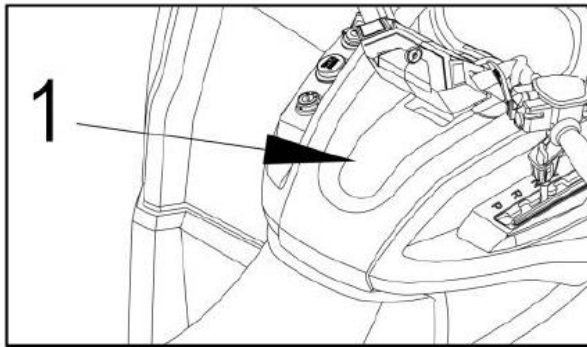

1. légszűrő fedele
2. Légszűrő

Légszűrők tisztítása:

1. Győződjön meg arról, hogy a szivacsot eltávolította a szűrőből.
2. Üsse ki a port a szűrőből.

A szűrőnek korlátozva van az élettartama; cserélje ki a szűrőt, ha túl szennyezett vagy eltömődött.

Nem ajánlott sűrített levegőt fújni a szűrőre: ez károsíthatja a rostokat és csökkenti annak szűrési képességét.

Levegőszűrő szivacs tisztítása

1. Öblítse ki a szivacsot.
2. Szárítsa meg teljesen a szivacsot.

(2) Motor olaj

Gyakran ellenőrizze a szintet és töltsse fel, ha szükséges, de ne töltsse túl! Használja a nívópálcát az olajszint ellenőrzéséhez.

A jármű maximum terhelhetősége: 150 kg

SZÁLLÍTÁS

Maximum szállítási képesség: 280 kg

Szállításkor mindig ügyeljen arra, hogy a terhelés egyenletesen oszlik el és biztonságosan rögzítve legyen a pótkocsin, hiszen az egyenletesen kiegyensúlyozott pótkocsi könnyebben irányítható. Ilyen esetben a jármű nagyobb féktávolságot igényelhet, ha nehéz terheket szállít, különösen meredek felületeken. Mindig állítsa a váltókart L állásba az utánfutó vontatásához – a nagyobb nyomaték biztosítása érdekében. Tartsa a jármű sebességét lassú ütemben, különösen kanyarodáskor.

MUNKA A JÁRMŰVEL

Gépjárműve számos különböző LIGHT feladat elvégzésében segíthet a hóeltakarítástól a fa húzásáig vagy a rakomány szállításáig. Azonban mindig vegye figyelembe a jármű terhelését és kapacitását. A jármű túlterhelése az alkatrészeket és meghibásodásához vezethet.